

# 第23回延岡五ヶ瀬ライオンズ旗争奪少年少女ソフトボール大会 組合せと会場配置

- 会期と会場 (注)各チームは直接各会場にご集合ください。
  - \* 平成25年10月20日(日)
  - \* 主会場: 西階運動公園、第二会場: 旭化成長浜グランド
- 試合方法概要
  - \* 各コートとも予選リーグは帯同審判制とする。
  - \* 予選リンクリーグから1チーム上がり
  - \* 全試合7回戦、55分で新イニングに入らず。
  - \* 3回15点差、4回10点差、5回以降7点差コールドを適用する。
  - \* 予選リーグは、時間切れ同点は引き分けとする。
  - \* 昼食は予選第3試合、第4試合で適宜取ってください。
  - \* 試合前のシートロックは行いません。

- 試合時間(目安)
 

監督会議	7:30~	7:45~
開会式	7:45~	8:00~
第1試合	8:15~	8:30~
第2試合	9:30~	9:45~
第3試合	10:40~	10:55~
第4試合	11:50~	12:05~
第5試合	13:30~	13:45~
第6試合	14:40~	移動
第7試合	15:50~	

## ● 予選リーグ 組合せ

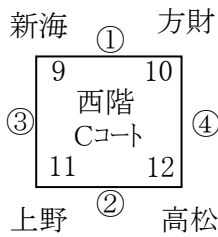
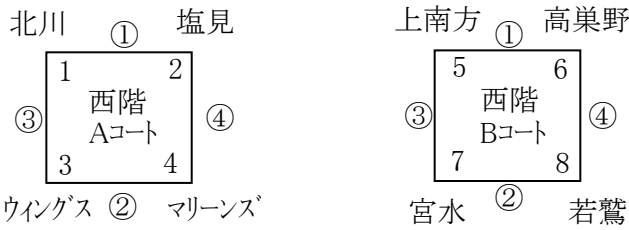

長浜会場のコンディションによつては北川Gに変更することがあります。この場合、前日にご連絡いたします。

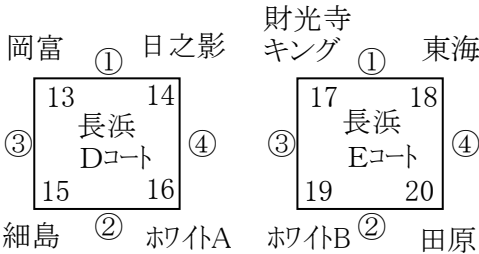

## ● コート割り振り

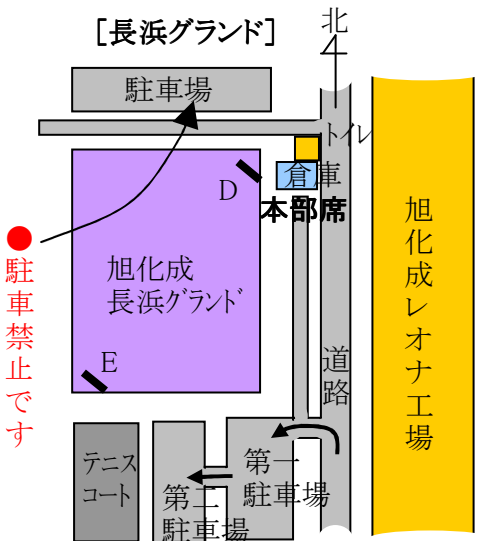

● 長浜Gは駐車場の鍵開場条件により7時30分以降に入場をお願いします。

## ● 決勝トーナメント 組合せ

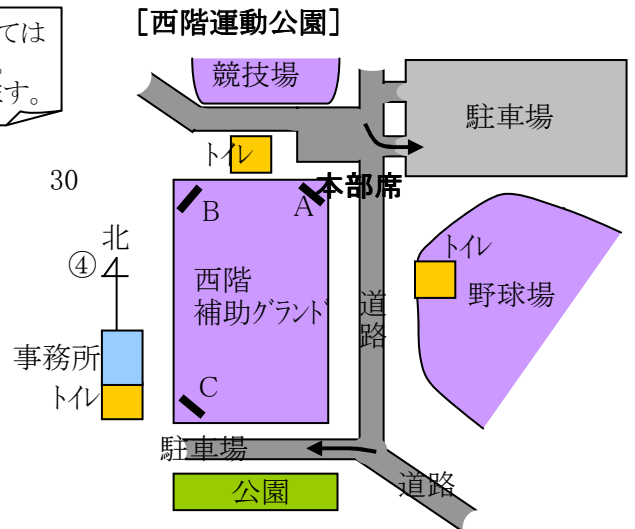
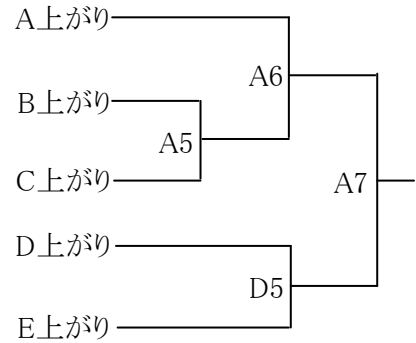

## ● [北川グランド]

